

Double X

Eileen Gray, 1928

Authorised by The World Licence Holder
Aram Designs Ltd, London

ClassiCon

Classic Contemporary Design



Avantgardistisches Stahlrohrdesign trifft auf den klassischen Refektoriumstisch. Das Ergebnis heißt Double X. Die x-förmigen Diagonalstreben geben dem großen und doch graziösen Tisch hohe Stabilität. Wie so viele Möbel Eileen Grays kann er mit großer Gelassenheit in die unterschiedlichsten Rollen schlüpfen. Double X macht daher sowohl als Esstisch wie als Schreibtisch für Individualisten eine gute Figur.

Un design avant-garde du tube d'acier chromé appliqué à la table classique de réfectoire : et voilà Double X. Les renforts diagonaux en X assurent une grande stabilité à cette grande mais toutefois gracieuse table. Comme bon nombre de meubles d'Eileen Gray, elle peut s'adapter aux rôles les plus variés. Double X fait donc bonne figure aussi bien en table de salle à manger qu'en bureau pour individualistes.

When an avant-garde steel tube design meets the classical refectory table, the result is the Double X. A large, yet elegant table, its x-shaped supports make for optimum rigidity. Like so many of Eileen Gray's designs, the Double X is a master of many roles, cutting a fine figure both as a dining room table and as a desk or office table for individualists.

El diseño de tubos de acero vanguardista aplicado a la clásica mesa de refectorio. El resultado se llama Double X. Las varas diagonales en forma de X proporcionan gran estabilidad a la mesa, grande y grácil a la vez. Como tantos otros muebles de Eileen Gray, esta mesa consigue con cierta placidez jugar a tener diversos caracteres. Double X no sólo muestra buena forma como mesa de comedor sino también como escritorio de trabajo para individualistas.

Double X

Eileen Gray, 1928

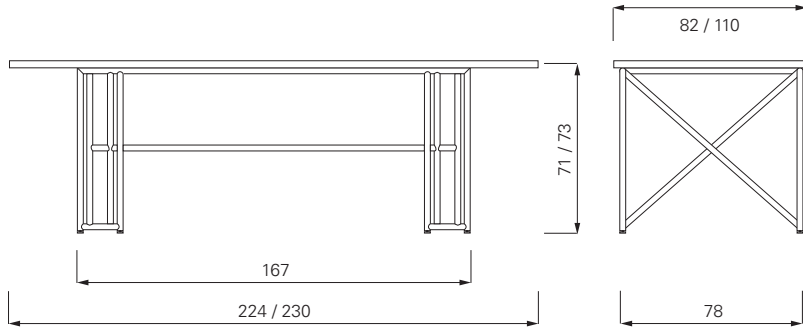

Gestell aus verchromtem Stahlrohr. Tischplatte aus Kristallglas oder MDF, hochglanzlackiert, Echtholz furnier in amerikanisch Nussbaum oder Esche, schwarz gebeizt. Details und Farbauswahl siehe Preisliste.

Frame of chromium-plated steel tubing. Table-tops available in: MDF high-gloss lacquer finish or veneered with real wood in American walnut or black-stained ash. Details and colours see price list.

Structure en tube d'acier chromé. Plateau en verre ou MDF en laque brillant, contreplaqué en noyer américain ou en frêne teint noir. Détails et choix des couleurs, voir la liste de prix.

Estructura de tubos de acero cromado. Placa disponible en cristal o MDF en laca de brillo intenso, chapado de madera auténtica de nogal americano o Fresno barnizado en negro. Detalles y colores ver lista de precios.



Schwarz schwarz



Kristallglass crystal glass

Eileen Gray



LOU PEROU 1932



JEAN 1929



ROQUEBRUNE 1932

